

Kaminofen/Raumheizer „Aqua-Luxury“

kago[®]



Wasserführendes Modell

NWL:	KW	10,1
	KW	8,0 wasserseitig
	KW	2,1 luftseitig
Gewicht:	kg	200
Maße (B x T x H):	cm	65 x 51,9 x 124
Abgasmassenstrom:	g/s	10,8
Abgastemperatur:	° C	215
Erforderlicher Förderdruck:	mBar	0,12
Brennstoff:	Holz	
Geprüft nach:	DIN 13240	
Erfüllte Anforderungen:	DIN Plus, Regensburg, München, 1. Stufe BImSchV, Österreich, Schweiz	

Ansicht

Grundriss

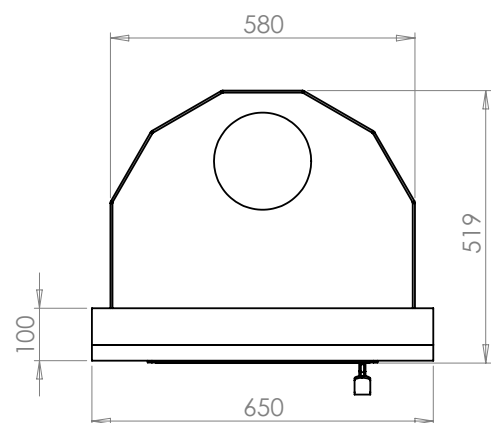
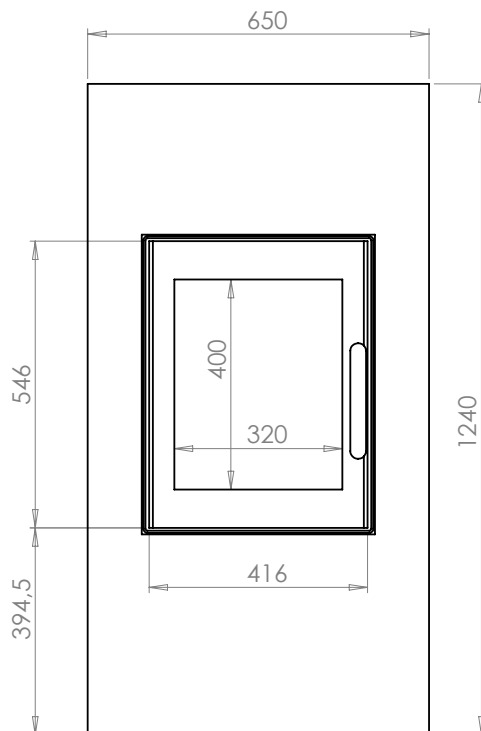

Alle Abbildungen und Zeichnungen sind urheberrechtlich geschützt.
Verwertung oder Veröffentlichung, auch einzelner Details, nur mit unserer Genehmigung.
Technische Änderungen vorbehalten.