

Gigant 705 (Raumteiler)

kago[®]



NWL:	KW	8,5
Gewicht:	kg	180
Maße (B x T x H):	cm	840 x 480 x 1140
Abgasmassenstrom:	g/s	7
Abgastemperatur:	° C	240
Erforderlicher Förderdruck:	mBar	0,12
Brennstoff:	Holz, Braunkohle	
Geprüft nach:	DIN 13229	
Erfüllte Anforderungen:	DIN Plus, Regensburg, München, 1. Stufe BlmSchV, Österreich, Schweiz	

Ansicht

Seitenansicht

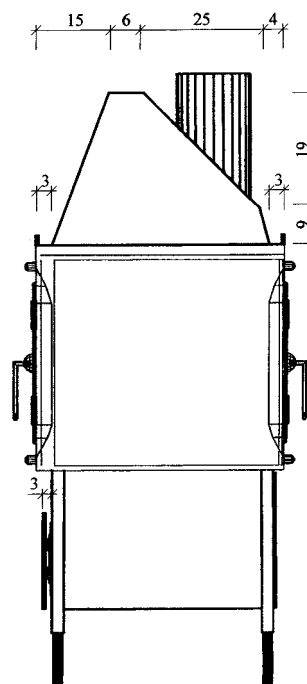
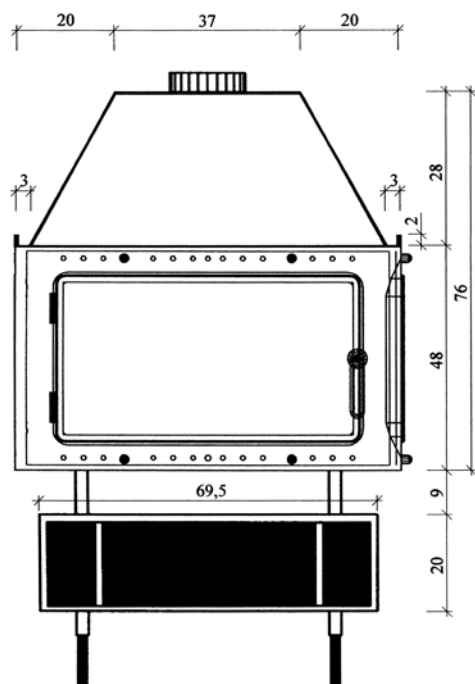

Alle Abbildungen und Zeichnungen sind urheberrechtlich geschützt.
Verwertung oder Veröffentlichung, auch einzelner Details, nur mit unserer Genehmigung.
Technische Änderungen vorbehalten.

Gigant 705 (Raumteiler)

- Front im Kachelmaß • Hochwertige Gusskuppel

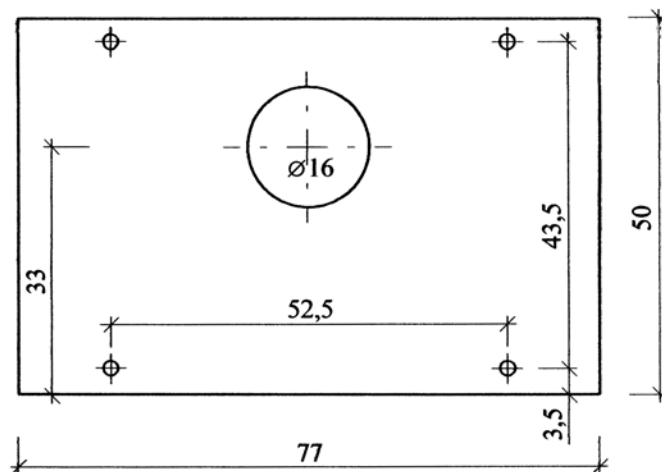

Grundriss

Aschekasten (Draufsicht)

Aschekasten (Seitenansicht)

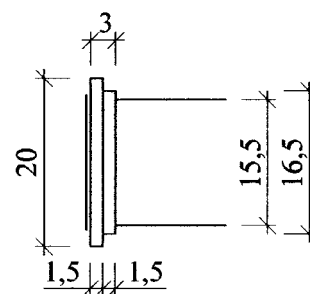
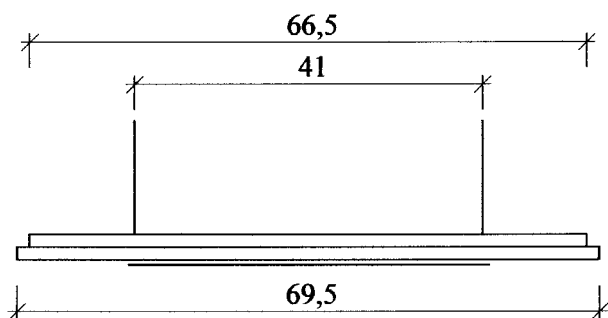

Alle Abbildungen und Zeichnungen sind urheberrechtlich geschützt.
Verwertung oder Veröffentlichung, auch einzelner Details, nur mit unserer Genehmigung.
Technische Änderungen vorbehalten.